

# Recaro Young Profi plus

כסא בטיחות – יאנג פרופי פלוס  
סל- קל

# RECARO

סלֵה خفيفة ريكارو  
الطراز: **Young Profi plus**  
**تعليمات التركيب والاستخدام**  
المجموعة +0 (-13 كغم)

מושב בטיחות ריקרו  
דגם: **Young Profi plus**  
**הוראות התקנה ושימוש**  
קבוצה +0 (-13 ק"ג)

ملائمة للاستخدام في السيارات المزودة بحزام أمان ذي 3 نقاط، مصادق عليه وفقا للمواصفات رقم 16 من UN ECE أو المواصفات المتوافقة الأخرى. الكرسي معد لفئة الوزن +0 للرضع حتى جيل 18 شهرا الذين يزنون حتى 13 كغم. يجب تسليم تعليمات التركيب والاستخدام هذه للزبون. هناك إمكانية لوقوع أخطاء وتغييرات تقنية.

المنتج: ريكارو دولة الإنتاج: ألمانيا  
RECARO GmbH & Co. KG, Competence  
Center Child Safety

المستورد: أسفير م. ض. تل عدشيم 19315، هاتف: -04-6511400  
المسوق: بوستر إنرجيا م. ض. شارع لفونطين 16، تل أبيب. هاتف: 03.566.8000  
هناك إمكانية لوقوع أخطاء مطبعية، أخطاء وتغييرات تقنية.

מתאים לשימוש ברכבים עם חגורות בטיחות 3-נקודות בלבד המתאימות לתקנה מס' 16 של ECE או תקנים שווים. הכסא מיועד לקבוצת משקל +0 לתינוקות עד גיל 18 חודשים השוקלים עד 13 ק"ג. יש למסור את הוראות ההרכבה והשימוש האלה לידי הלקוח. יש אפשרות לטעויות ולשינויים טכניים.

היצרן: ריקרו ארץ יצור: גרמניה  
RECARO GmbH & Co. KG, Competence Center Child  
Safety

היבואן: אספיר בע"מ, תל עדשים, 19315 טלפון: 04-6511400  
המשווק: בוסטר אנרגיה בע"מ, רחוב לבונטין 16, תל אביב.  
טלפון: 03-5668000  
ט.ל.ח אפשרות לשגיאות דפוס, טעויות ושינויים טכניים.

פרק الفصل	المضمون	תוכן
1	الوصف	תיאור
2	أداء كرسي الأرجوحة	תפקוד ככסא נדנדה
3	تركيب مع إيزوفيكس	התקנה עם איזופיקס
4	ربط الولد	קשירת הילד
5	ترتيب حزام الكتف	סידור חגורת הכתף
6	تنبيت حامل الولد	עיון מינשא הילד
7	إزالة حامل الولد	הסרת מינשא הילד
8	تحرير الإيزوفيكس	שחרור האיזופיקס
9	التركيب بمساعدة حزام السيارة	התקנה בעזרת חגורת הרכב
10	إزالة الغطاء	הסרת הכיסוי
11	تعليمات الأمان	הוראות בטיחות
12	تعليمات عامة	הוראות כלליות
13	الكفالة	אחריות
14	تقديم دعوى كفالة أم لا؟	הגשת תביעת אחריות או לא?

## 1. תיאור 1. الوصف

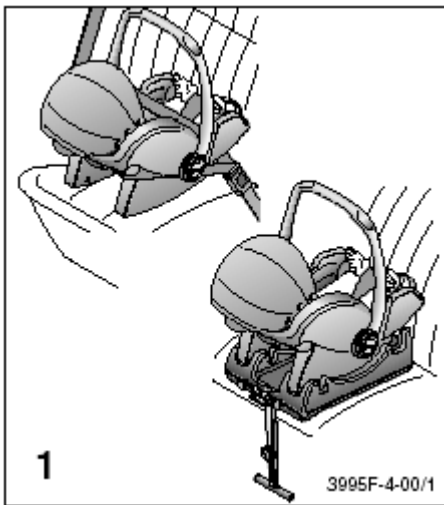

סל קל זה נושא תינוק מלידה עד מקסימום משקל של 13 ק"ג להתקנה ברכב עם חגורה 3-נקודות או על בסיס איזופיקס. מערכת איזופיקס מקבילה עם גודל איזופיקס סוג E.

אם בכוונתכם להשתמש במערכת איזופיקס יש לבדוק לפני-כן בספר המכונית אם גודל מסוג זה מאושר לרכב שלך.

يحمل الطفل منذ الولادة وحتى وزن أقصاه 13 كغم للتركيب في سيارة مزودة بحزام ذي 3 نقاط أو على أساس إيزوفيكس. منظومة إيزوفيكس موازية لحجم إيزوفيكس النوع E.

إذا كان بنيتكم استخدام منظومة إيزوفيكس، يجب أن تفحصوا قبل ذلك في سجلّ السيارة فيما إذا كان الحجم من هذا النوع مصادق عليه لسيارتك.

## 2. תפקוד כנסא נדנדה: 2. أداء كرسي الأرجوحة:

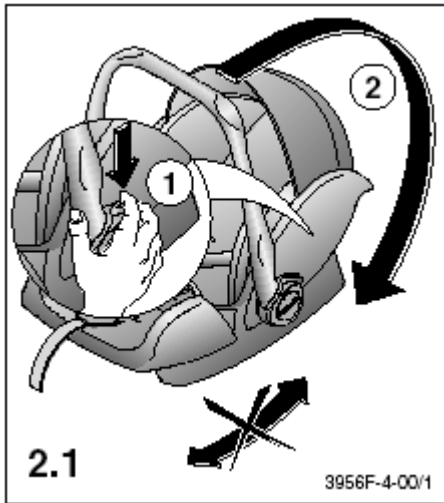

צורת נושא התינוק מאפשרת לו להתנדנד. כדי לבטל את הנדנוד קפל את הידית מעל אזור הראש עד שננעלת במקומה (1)-(2). כאשר הילד נמצא בתוכו יש להדק את החגורות בכל זמן (1) + (2).

تصميم حامل الولد يتيح له التآرجح. لإلغاء التآرجح، قم بطي المقبض الموجود فوق منطقة الرأس حتى يتم إقفاله في مكانه (1)-(2). حين يكون الولد بداخله، يجب تثبيت الأحزمة كل الوقت (1) + (2).

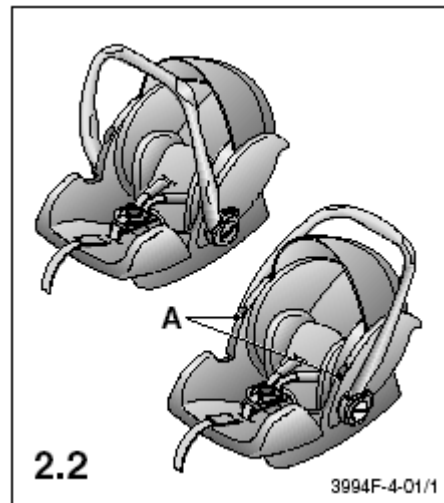

2.2 קיימים מצבי נשיאה שונים. ניתן להתאים בכנסא נייד וברכב ספורט (A). זה אפשרי אם היצרן התקין במכונית מתאם מתאים.

2.2 تتوفر أوضاع حمل مختلفة. يمكن الملائمة في كرسي متحرك وفي سيارة رياضية (A). هذا ممكن إذا كان المنتج قد ركب في السيارة موصل ملائم.



### 3.4 הצבת הרגלית:

#### 3.4 تركيب الأرجل:

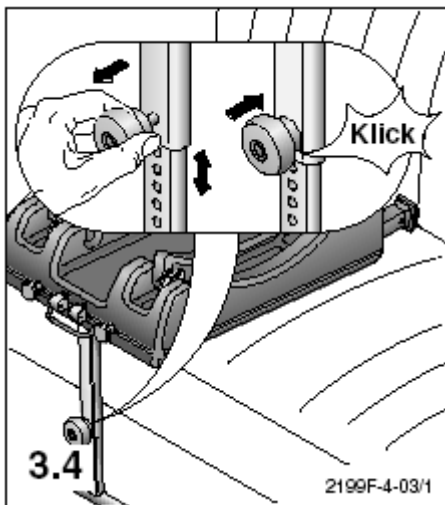

משוך החוצה את כפתור הסגר והתאם את הרגלית כך שתעמוד על ריצפת הרכב. אז שחרר את הסגר והבטח שהחלק התחתון של הרגלית סגור במצב המתאים ("קליק")

اسحب زر الإقفال باتجاه الخارج ولائم الأرجل بحيث تقف على أرضية السيارة. بعد ذلك حرر القفل وتأكد من أن الجزء الأسفل من الرجل مقفل بالوضع الملائم ("كليك").

### 4. קשירת הילד:

#### 4. ربط الولد:

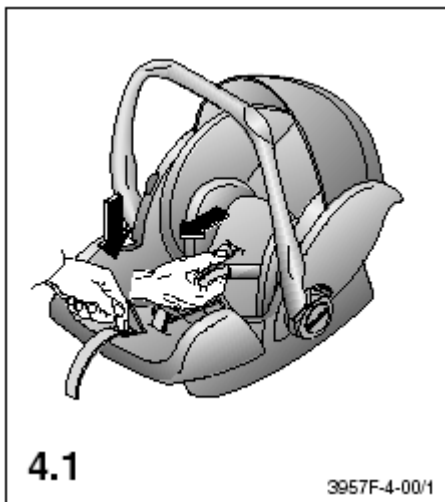

4.1 הארך את החגורות על-ידי לחיצה על המתאם האמצעי. השאר לחוץ ומשוך את חגורות הכתפיים.

4.1 قم بإطالة الأحزمة بواسطة الضغط على الموصل الأوسط. أبقه مضغوطا واسحب حزام الكتفين.

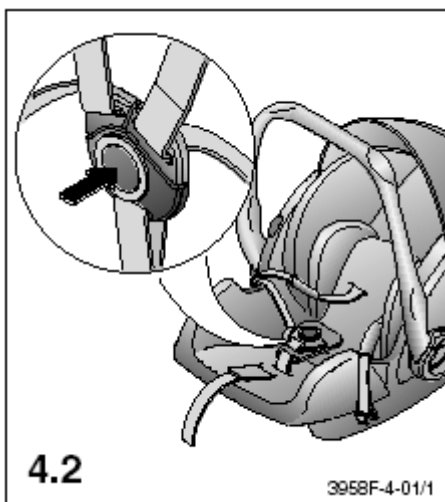

4.2 פתח את אבזם הנעילה על-ידי לחיצה על הכפתור האדום והנח את החגורות לצדדים.

4.2 افتح إبزيم القفل بواسطة الضغط على الزر الأحمر وضع الأحزمة على الجانبين.

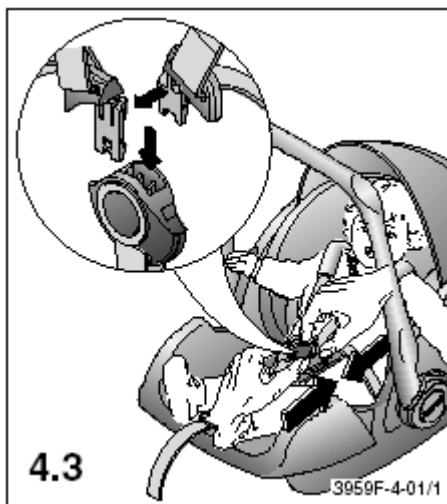

4.3 הכנס את הילד למושב, הנח את החגורות העליונות על כתפי הילד, מקם את לשונות האבזם אחת על השניה (ראה תמונה 4.3) ונעל היטב עד שמיעת "קליק".

4.3 أدخل الولد إلى الكرسي، وضع الأحزمة العلوية على كتفي الولد، وقم بموضعة ألسنة الإبزيم أحدها على الآخر (أنظر الصورة 4.3) واقفلها جيدا حتى سماع "كليك" (طريقة خفيفة)

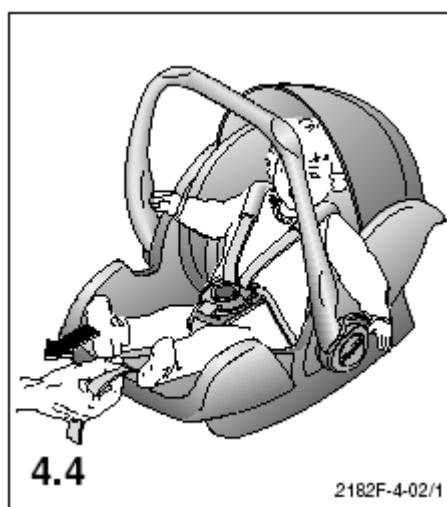

4.4 משוך את החגורה שבין הרגליים כלפי מעלה והדק את החגורות על-ידי משיכת החלק הקדמי של החגורה כמו שנראה בתמונה 4.4. יש להדק את החגורות כך שאפשר להעביר רק אצבע אחת בין החגורה לבין גוף הילד.

4.4 اسحب الحزام الموجود بين الرجلين باتجاه الأعلى وثبتت الأحزمة بواسطة سحب الجزء الأمامي من الحزام كما هو مبين في الصورة 4.4. يجب تثبيت الأحزمة بحيث يكون بالإمكان تمرير إصبع واحدة فقط بين الحزام وبين جسم الطفل.

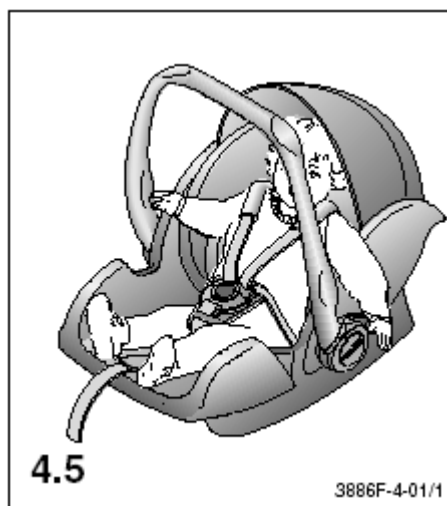

4.5 חגור את הילד כנדרש עם חגורת 3-נקודות.

4.5 قم بربط الولد كما هو مطلوب بواسطة حزام ذي 3 نقاط.

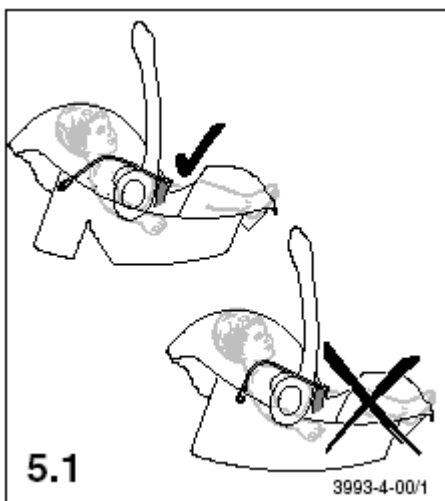

5.1 יש לשים לב שחגורת הכתפיים ממוקמת כך שהיא ממוקמת בגובה הכתפיים של הילד או מעט מתחת לכתפיים, כמו שנראה בתמונה 5.1. להתאמת הגובה – ראה בתמונה הבאה.

5.1 يجب الانتباه إلى أن يكون حزام الكتفين موضوعا على ارتفاع كتفي الولد أو تحت الكتفين بقليل، كما هو مبين في الصورة 5.1. لملاءمة الارتفاع – أنظر الصورة التالية.

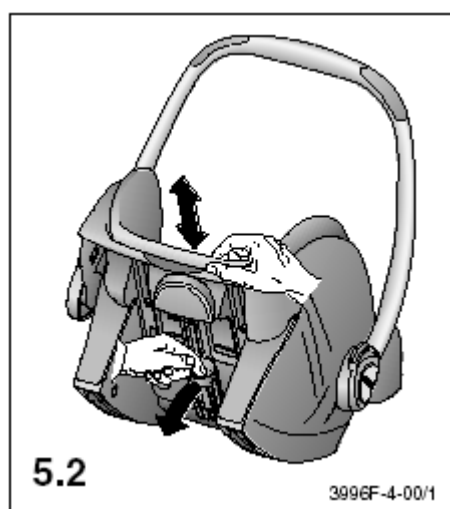

5.2 שחרר את הרתמה, ואז משוך את הידית שמאחור והתאם את משענת הראש למצב הנדרש.

5.2 حرر الحزام، ثم اسحب المقبض الخلفي ولائم مسند الرأس للوضع المطلوب.

## 6. עיגון מינשא הילד:

### 6. تثبيت حامل الولد:

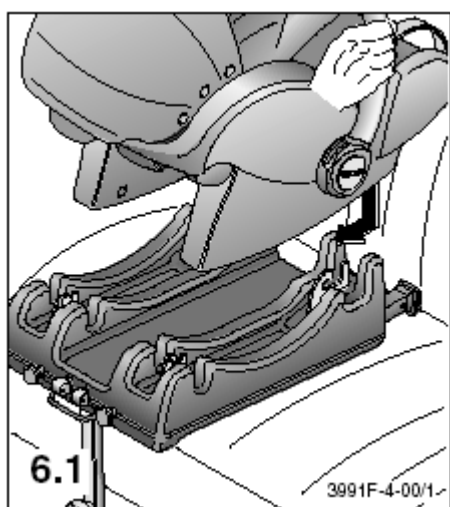

6.1 הכנס את אביזרי המנשא לנקודות העוגן האחורית של בסיס האיזופיקס ומשוך מעט קדימה.

6.1 أدخل معدات الحامل إلى نقطة التثبيت الخلفية في قاعدة الإيزوفيكس واسحب باتجاه الأمام قليلا.



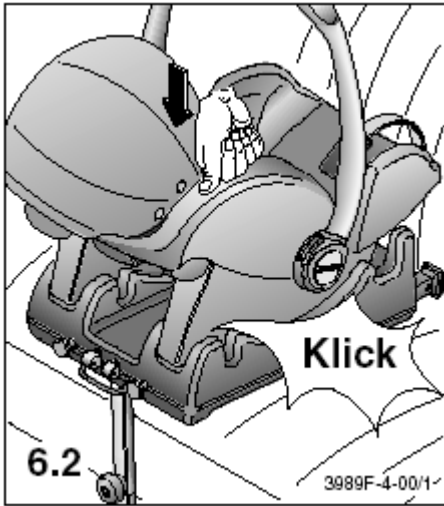

6.2 נעל את האביזרים הקדמיים של המנשא בתוך נקודות העוגן הקדמיות של בסיס האיזופיקס (עד שנשמע "קליק"). הרם כדי לבדוק שהמנשא נעול היטב מלפנים ומאחור.

6.2 أقفل المعدات الأمامية للحامل داخل نقطة التثبيت الأمامية لقاعدة الإيزوفيكس (حتى يتم سماع "كليك"). ارفع الحامل للتأكد من أنه مقفل بشكل جيد من الأمام ومن الخلف.

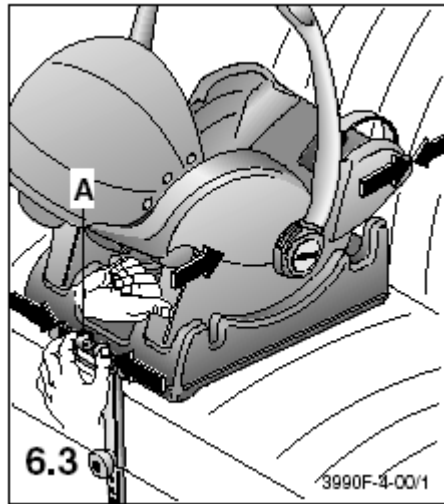

6.3 לחץ על שני הכפתורים הצהובים (A) כדי לשחרר את החרוץ הראשון. עכשיו ניתן לדחוף את המערכת אחורה בכיוון ריפוד הרכב בלי ללחוץ על הכפתורים הצהובים. זה מגיע לחצי הדרך בלי לנגוע בריפוד.

6.3 اضغط على الزرين الأصفرين (A) بهدف تحرير الشق الأول. الآن يمكن دفع المنظومة إلى الخلف باتجاه تنجيد مقعد السيارة، من دون الضغط على الأزرار الصفراء. إنه يصل إلى نصف الطريق من دون أن يلامس التنجيد.

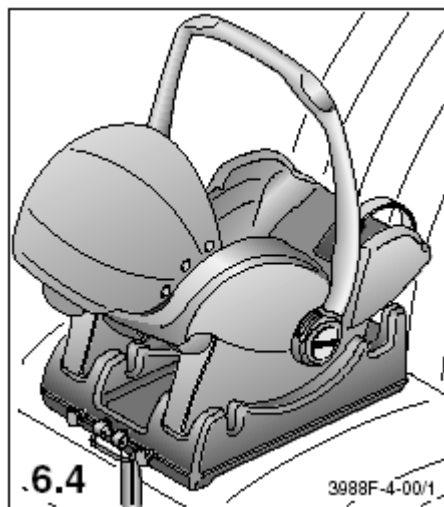

6.4 במשך הנסיעה ברכב, ידית המנשא חייבת להיות כלפי מעלה.

6.4 خلال السفر في السيارة، على مقبض الحامل أن يكون باتجاه الأعلى.

## 7. הסרת מינשא הילד:

7. إزالة حامل الولد:

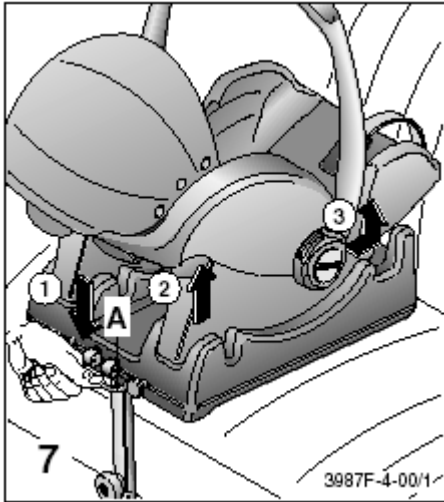

לחץ למטה את ידית הנעילה ( A ) לשחרור הנעילה הקדמית ושחרר את המנשא. דחוף את המנשא מעט קדימה לכיוון אחור הרכב והרם החוצה. אם יש קושי בגלל התנגשות באחורי הרכב, התאם מחדש את בסיס האיזופיקס על-ידי הזזה מעט קדימה.

اضغط على مقبض القفل ( A ) إلى الأسفل لتحرير القفل الأمامي وحرر الحامل. ادفع الحامل إلى الأمام قليلا باتجاه الجهة الخلفية من السيارة وارفعه إلى الخارج. إذا واجهت صعوبة بسبب الاصطدام بالجهة الخلفية من السيارة، أعد ملاءمة قاعدة الإيزوفيكس بواسطة إزاحتها باتجاه الأمام قليلا.

## 8. שחרור האיזופיקס:

8. تحرير الإيزوفيكس:

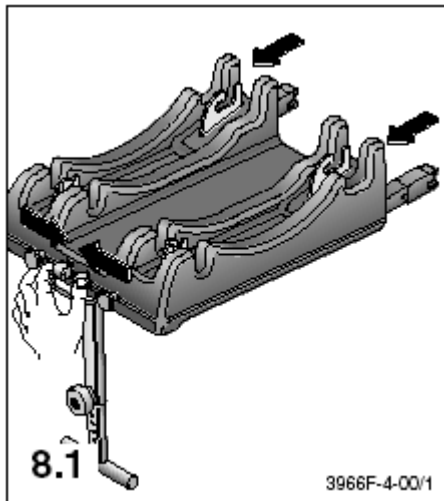

8.1 בסיס האיזופיקס ניתן להארכה על חיבוריו על-ידי לחיצה על הכפתורים הצהובים ביחד והזזת בסיס האיזופיקס קדימה לכיוון החלק הקדמי של הרכב. זה נחוץ לפני כל הרכבה מחדש ברכב אחר.

8.1 يمكن إطالة قاعدة الإيزوفيكس بواسطة موصلاتته عن طريق الضغط على الزرين الأصفرين معا وإزاحة قاعدة الإيزوفيكس إلى الأمام باتجاه الجزء الأمامي من السيارة. هذا ضروري قبل كل مرة تركبه فيها من جديد في سيارة أخرى.

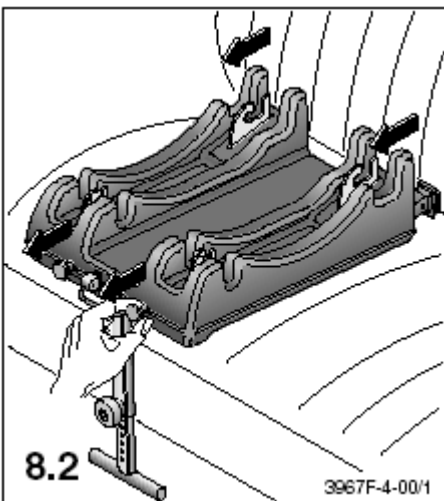

8.2 שחרר את חיבורי האיזופיקס על-ידי משיכת שני הכפתורים הפותחים.

8.2 حرر موصلات الإيزوفيكس بواسطة سحب الزرين المفتوحين.

**9. התקנה בעזרת חגורת הרכב:  
9. التركيب بمساعدة حزام السيارة:**

9.1 הכנס את חלק המותן של חגורת המושב במוליכים בשני הצדדים וסגור את אבזם החגורה עד שנשמע "קליק".

9.1 أدخل الجزء المعد للخصر من حزام المقعد في الموصلات في الجانبين واقفل الإبزيم حتى يتم سماع "كليك".

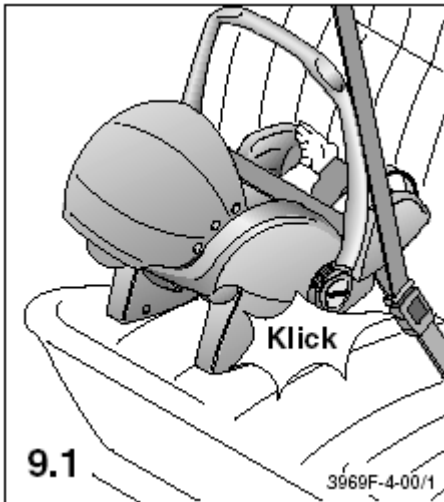

9.2 משוך החוצה את חגורת הכתף והנח מסביב למשענת הראש של המנשא.

9.2 اسحب حزام الكتف إلى الخارج وضعه حول مسند الرأس الخاص بالحامل.

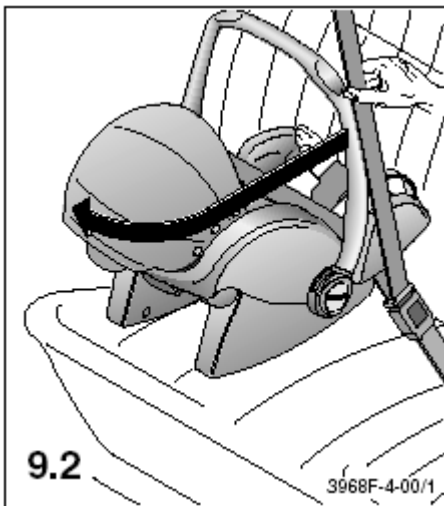

9.3 הכנס את חגורת הכתף במוליך (ראה חץ למסלול כחול)

9.3 أدخل حزام الكتف في الموصل (أنظر السهم الخاص بالمسار الأزرق)

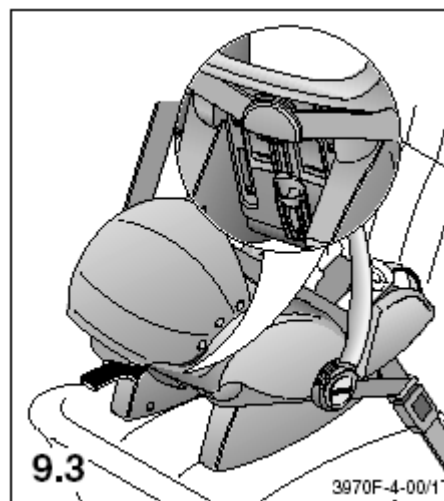

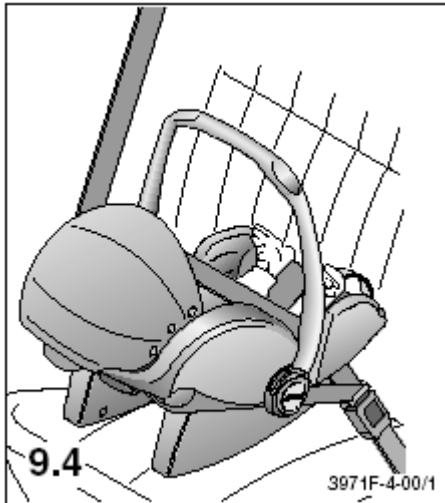

9.4 משך הנסיעה ברכב, ידית המנשא חייבת להיות למעלה.  
9.4 خلال السفر في السيارة، على مقبض الحامل أن يكون باتجاه الأعلى.

### 10. הסרת הכיסוי:

#### 10. إزالة الغطاء:

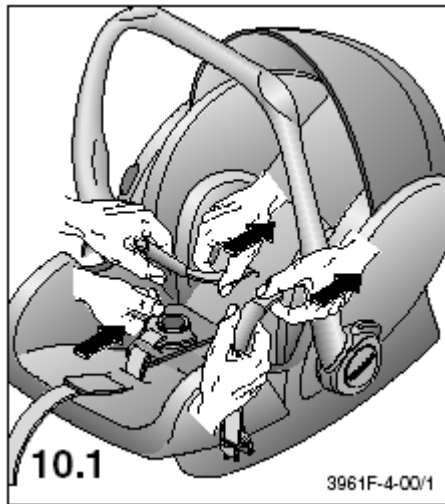

10.1 משוך את ריפודי הכתף וריפוד האבזם הנועל מתוך החגורות.

10.1 اسحب تتجيد الكتف وتتجيد إبزيم الإقفال من داخل الأحزمة.

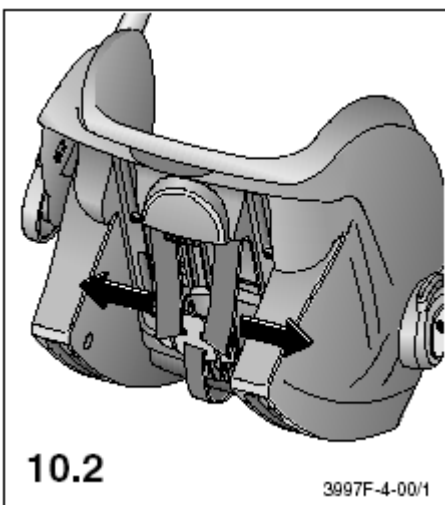

10.2 משוך את רצועות הכתף מתוך לוח הרתמה.

10.2 اسحب حزام الكتف من داخل لوحة الأحزمة

10.3 הסר את תמיכת הראש ופתח את הסוכך

10.3 أزل دعم الرأس وافتح المظلة

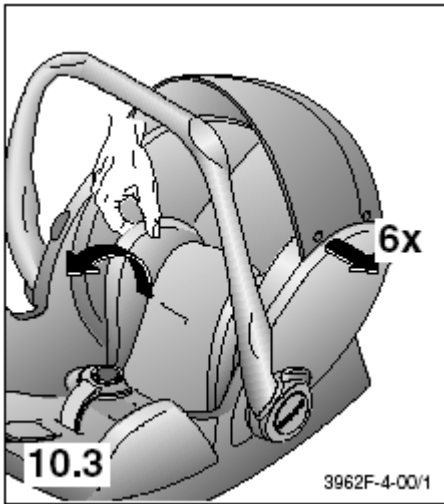

10.4 שחרר את טבעות הגומי ומשוך את כיסויי משענת הראש.

10.4 حرّر الحلقات المطاطية واسحب غطاء مسند الرأس.

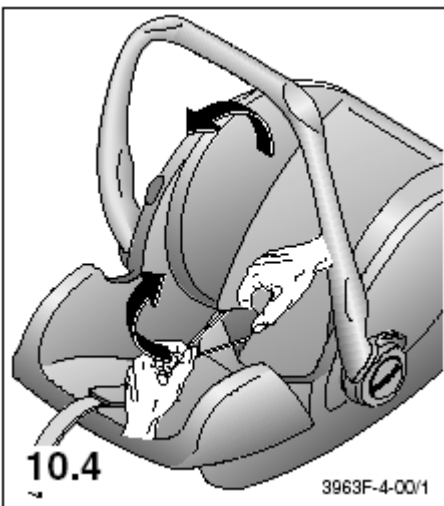

10.5 שחרר את טבעות הגומי מתוך הלוח והסר את הכיסוי

10.5 حرّر الحلقات المطاطية من اللوحة وأزل الغطاء.

כדי לשים את הכיסוי שנית יש לנהוג בדרך ההפוכה להוראות ההסרה.

بهدف إعادة الغطاء إلى مكانه مرة أخرى يجب التصرف بعكس تعليمات الإزالة.

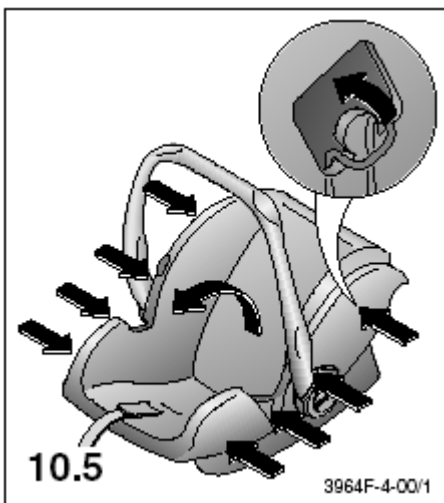

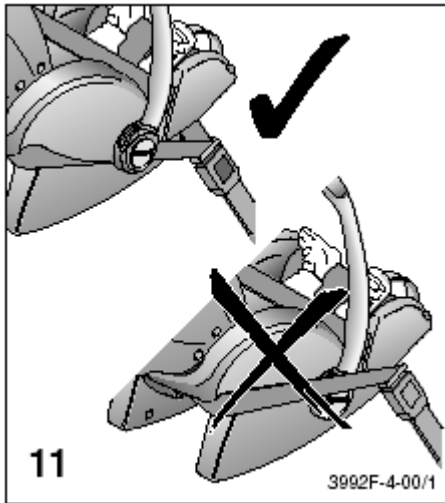

יש להבטיח שהחגורה מחוברת כדרוש בנקודות העומס. אבזמי חגורות הרכב חייבים להיות מתחת למוליך החגורה של המנשא כאשר החגורה קשורה. אם האבזם נמצא מעל מוליך החגורה של המנשא אין להשתמש במנשא.

يجب التأكد من أن الحزام مثبت كما يجب في نقاط ضغط الحمل. يجب على إبيزيمات حزام السيارة أن تكون تحت موصل حزام الحامل وأن يكون الحزام مربوطاً. إذا كان الإبيزيم فوق موصل حزام الحامل يجب عدم استخدام الحامل.

- מינשא הילד מתאים לשימוש רק ברכב מאושר בעל חגורות בטיחות 3-נקודות אוטומטיות המתאימות לפי תקנה מס' 16 של UN-ECE או תקנים שווים.
- حامل الولد يلائم الاستخدام في السيارات المزودة بحزام أمان ذي 3 نقاط أوتوماتيكية مصادق عليه من قبل المواصفات رقم 16 من UN ECE أو المواصفات المتوافقة الأخرى.
- מינשא הילד תמיד צריך להיות מאובטח בהתאם להוראות התקנה אלה, גם כשלא משתמשים בו.
- מושב שאינו מאובטח עלול לגרום לפציעת הנוסעים ברכב במקרה של תאונה או עצירת פתע! يجب على حامل الولد أن يكون مؤمناً وفقاً لهذه التعليمات، حتى إذا لم يتم استخدامه. يمكن للكروسي غير المؤمن أن يؤدي إلى إصابة المسافرين في السيارة في حال حدوث حادث طرق أو توقف مفاجئ!
- קשור את מינשא הילד ברכב באופן שאינו תקוע בין הכיסאות הקדמיים או הדלתות.
- רכב حامل الولد في السيارة بشكل لا يكون فيه عالقا بين المقاعد الأمامية أو الأبواب.
- אין לשנות את מושב הילד ויש לדייק בהוראות ההרכבה והשימוש, כי אחרת, יהי בכך סיכון לילד בעת הנסיעה.
- يجب عدم تغيير حامل الولد ويجب التقيد بتعليمات التركيب والاستخدام بدقة، وإلا فسيلحق ذلك الخطر بالولد أثناء السفر.
- אין לסובב את החגורות או ללחוץ אותן והן חייבות להיות מתוחות.
- يجب عدم لف الأحزمة أو ضغطها ويجب أن تكون مشدودة.
- לאחר תאונה יש להחליף את מושב הילד.
- إذا حدث حادث، يجب تبديل كرسي الولد.
- מטען וכל חפצים אחרים צריכים להיות קשורים, במיוחד אם מונחים על מדף החלון, אחרת עלולים לפצוע בעת התנגשות. שמש דוגמא טובה וחגור עצמך. מבוגר שאינו חגור עלול לסכן את הילד.
- يجب على الحمولة أو أية أغراض أخرى أن تكون مربوطة، وخاصة إذا كانت موضوعة على رف النافذة، وإلا فمن شأنها أن تلحق الإصابة في حال الاصطدام. كن مثلاً يُحتذى به واربط نفسك بالحزام. الشخص البالغ غير المربوط بحزام يمكن أن يلحق الخطر بالولد.

- אף פעם אל תשאיר את הילד ללא השגחה.
- לא תבقي الولد في الكرسي من دون مراقبة أبدا.
- תמיד קשור את הילד לכסא.
- אربط الولد بالكرسي دائما.
- יש להגן על מושב הילד מחשיפה ישירה לשמש כך שלא יקבל כווייה מהכיסוי החם, כך למנוע דהיייה של הכיסוי.
- يجب حماية كرسي الولد من التعرض المباشر لأشعة الشمس، لكي لا يحترق بسبب الغطاء الساخن، وبذلك يمنع بهت لون الغطاء.
- אף פעם אך תשתמש בכסא ללא הכיסוי. אין להחליף את הכיסוי בכזה שאינו מומלץ על-ידי היצרן. הכיסוי משמש חלק בלתי נפרד ממערכת הבטיחות.
- لا تستخدم الكرسي من دون غطاء أبدا. يجب عدم تبديل الغطاء بغطاء ليس موصى به من قبل المنتج. الغطاء هو جزء لا يتجزأ من منظومة الأمان.

## 12. הוראות כלליות

### 12. تعليمات عامة

- הוראות השימוש מאוחסנות בכיס מתחת לכיסוי. יש תמיד להחזיר אותן למקום לאחר השימוש.
- يجب تخزين تعليمات الاستخدام في الجيب تحت الغطاء. يجب إرجاعها دائما إلى مكانها بعد استخدامها.
- סיווג משקל 0+ עד 13 ק"ג.
- التصنيف وزن 0- حتى 13 كغم.
- ניתן לנקות את המושב והחגורות במים פושרים וסבון. אפשר לכבס את הכיסוי בהתאם להוראות שעל התווית.
- يمكن تنظيف الكرسي والأحزمة بالماء الفاتر والصابون. يمكن غسل الغطاء وفقا للتعليمات الموجودة على اللاصقة.
- ניתן לשטוף את אבזם הנעילה של החגורה במים.
- يمكن شطف إبزيم قفل الحزام بالماء.

## 13. אחריות:

### 13. الكفالة:

- שנתיים אחריות, מתאריך הרכישה, לגבי פגמים ביצור ובחומר. תביעות אפשריות רק עם הוכחת הרכישה.
- سنتان كفالة، ابتداء من تاريخ الشراء، على الأعطاب في الإنتاج وفي المادة. يمكن تقديم المطالبات بواسطة إثبات الشراء.
- האחריות מוגבלת למושבי ילד שטופלו כיאות ומוחזרים נקיים ובמצב טוב.
- الكفالة محدودة لكراسي الأولاد التي تم الاعتناء بها بشكل لائق، وتمت إعادتها نظيفة وبحالة جيدة.

## 14. תביעות אחריות או לא ?

### 14. تقديم دعوى كفالة أم لا؟

**אזהרה:** אנו מדגישים כי מושבי הילד למכונית עלולים לגרום נקודות לחץ על מושבי הרכב בגלל התכנון הטכני הדורש התקנה בטוחה. ולכן, יש לנקוט באמצעים מתאימים, במיוחד עם מושבי עור, כדי להגן על מושבי הרכב. ריקרו, או סוכניו, אינם אחראים לנזק העלול להיגרם לריפוד הרכב או המושבים.

**تحذير:** نحن نشدد على أن كراسي الأولاد المعدة للسيارات يمكن أن تشكل نقاط ضغط على مقاعد السيارة بسبب التخطيط التقني الذي يتطلب تركيباً آمناً. لذلك يجب اتخاذ التدابير الملائمة، وخاصة لدى التعامل مع مقاعد جلدية، بهدف حماية مقاعد السيارة. شركة ريكارو أو وكلاؤها غير مسؤولين عن الأضرار التي تلحق بمنتجات مقاعد السيارة أو بالمقاعد ذاتها.

- **אריג:** כל האריגים עומדים בדרישות גבוהות של יציבות צבע. למרות זאת, אריגים נוטים לדהות כתוצאה מקרינת UV. זה אינו קורה בגלל פגם בחומר, אלא תוצאה של בלאי נורמלי לגביו לא ניתנת כל אחריות.
- **القماش:** جميع الأقمشة تستوفي المواصفات العالية لاستقرار اللون. على الرغم من ذلك، تميل الأنسجة إلى البهت بسبب أشعة UV. هذا الأمر لا يحدث بسبب عطب في المادة، بل نتيجة للاستهلاك الطبيعي الذي لا تضمنه أية كفالة.
- **אבזם הנעילה:** פגמים בתפקוד של אבזם הנעילה של החגורה קורים פעמים רבות בגלל לכלוך ועל זה אין אחריות.
- **إبزيم القفل:** تحدث الأعطال في أداء إبزيم قفل الحزام في العديد من الأحيان بسبب الأوساخ ولذلك لا توجد كفالة لهذا الأمر.
- בבקשה צלצל אלינו אם יש לך שאלה. טלפון: 03.566.8000
- إذا كانت لديك أسئلة، اتصل بنا: هاتف: 03.566.8000